

SE

HANDBOK

FLEXSTEP V2

SE VS. 09.01



liftup

lifting people

Innehåll

1. Förord	3
2. EU-försäkran om överensstämmelse.....	4
3. Acceptansprovning inför leverans (FAT)	6
4. Användarvillkor	7
5. Tekniska specifikationer	8
6. Säkerhetsanvisningar	11
6.1 Installation, hantering och reparation	11
6.2 Oavsiktliga rörelser hos liften	11
6.3 Driftförhållanden	11
6.4 Undvik personskada	11
6.5 Överbelastning av liften	12
6.6 Person säkerhet.....	12
6.7 Klämskydd.....	12
6.7.1 Infraröd klämsäkring	13
6.8 Säkerhetsspärrar	14
6.8.1 Ramp som avkörningsskydd.....	14
6.8.2 Automatisk plattformsspärr (extrautrustning).....	14
6.8.3 Vertikal säkerhetsspärr (extrautrustning)	15
6.8.4 Automatisk dörr (extrautrustning)	16
6.9 Om liften är fritt tillgänglig (gäller endast i vissa länder)	16
6.10 Avbrott/haveri.....	16
6.10.1 Öppning av vertikal säkerhetsspärr i nödsituation.....	16
6.10.2 Upplåsning av dörr i nödsituation	17
6.10.3 Upplåsning av plattformsspärren i nödsituation	18
6.10.4 Nödbelysning/strömavbrott.....	18
6.10.5 Elektriskt eller mekaniskt fel/defekt	18
6.10.6 Nödevakuering vid haveri.....	18
7. Funktionsbeskrivning	19
8. Montering.....	19
9. Start.....	19
10. Manövrering.....	19
10.1 Daglig användning.....	20
10.2 Manövrering av FlexStep från den ÖVRE nivån.....	21



10.3	Manövrering av FlexStep från den NEDRE nivån	22
10.4	Manövrering av FlexStep från plattformen	22
10.5	Retur till trappa och automatisk retur	23
10.6	Nödstopp	24
10.7	PÅ/AV-knapp	25
10.8	Akustiska larm	26
10.9	Larm och tillkallning av hjälp	27
11.	Drift	28
11.1	Batteribackup	28
11.2	Kalibrering efter nödstopp/strömavbrott	28
12.	Underhåll	29
12.1	Byte av batteri i stationer för tillkallning/fjärrkontroll	29
13.	Hopkoppling av sändare och mottagare	31
13.1	Trådlös station för tillkallning/manöverpelare 2,4 GHz	31
13.2	Fjärrkontroll 2,4 GHz	33
14.	Installation och överlämning	35
15.	Inspektion, kontroll och servicekontroll	36
15.1	Lagstadgad inspektion och kontroll	36
15.2	Regelbundna servicekontroller	36
15.3	Service rapport att använda vid servicekontroll	37
15.4	Servicebok	38
16.	Servicelogg på nätet (gäller endast i vissa länder)	39
17.	Reservdelar och tillbehör	40
18.	Nedmontering	41
19.	Bortskaffning	41
19.1	Materialspecifikation för FlexStep	41
20.	Reklamationsrätt	42

Oktober 2024



1. Förord

Grattis till din nya FlexStep V2 rullstolslift, en estetisk och innovativ 2-i-1-lösning som fungerar som både en vanlig trappa och en sofistikerad rullstolslift att användas i hemmet, på kontoret och på andra platser.

Detta är en originalhandbok till din nya FlexStep V2. Hädanefter använder vi beteckningen FlexStep för FlexStep V2 om inget annat anges specifikt.



VIKTIGT!

Det är viktigt att läsa igenom denna bruksanvisning innan liften tas i bruk.

Uppställning och installation **SKA** göras av en Liftup-utbildad servicetekniker för att säkerställa korrekt montering. Eventuell felaktig montering kan orsaka oavsiktliga riskmoment.

Service och underhåll ska utföras i överensstämmelse med Liftups riktlinjer och gällande lagstiftning när det gäller serviceintervaller.

FlexStep är en elegant kombination av en vanlig trappa och en rullstolslift, som gör att rullstolsburna och personer som har svårt att gå lätt kan röra sig mellan två nivåer.

Liften styrs enkelt via kontrollpaneler monterade på väggen, på en fristående manöverpelare på liften eller via en fjärrkontroll (extrautrustning).

I denna handbok benämns "FlexStep V2" i funktionen som rullstolslift som "lift".

När vi hädanefter hänvisar till en "auktoriserad servicetekniker" avses en servicetekniker som har genomgått en produkt- och servicekurs hos Liftup.



2. Försäkran om överensstämmelse



2.1 EU-försäkran om överensstämmelse

Tillverkare: Liftup A/S
Adress: Hagensvej 21, DK-9530 Støvring
Telefon: +45 96 86 30 20

informerar härmed om:

Utrustning: **FlexStep V2**
Kombinerad trapplift för rullstolsburna och personer som har svårt att gå

År: **2019**

Utrustningen uppfyller väsentliga krav från CE-märkningsdirektiven:

Maskindirektivet:	2006/42/EG
EMC-direktivet (elektromagnetisk kompatibilitet):	2014/30/EU
RoHS-direktivet (Restriction on Hazardous Substances):	2011/65/EU
Radioutrustningsdirektivet (RED):	2014/53/EU

Produkten uppfyller relevanta krav ur följande standarder:

ISO 9386-1:2000	Power-operated lifting platforms for persons with impaired mobility
SS-EN 60204-1	Maskinsäkerhet – Maskiners elutrustning
SS-EN ISO 13849-1 och -2	Säkerhetsrelaterade delar av styrsystem

_____ vd/CEO Befattning	_____ Søren Elisiussen Namn
_____ Liftup A/S, Hagensvej 21, DK-9530 Støvring, Danmark Ort	
_____ 10 februari 2020 Datum	_____  Underskrift



2.2 UK-försäkran om överensstämmelse

UK Declaration of Conformity

UK Declaration, FlexStep V2 – Version 02.00

Manufacturer:	Liftup A/S	
Address:	Hagensvej 21, DK-9530 Støvring, Denmark	
Phone:	+45 9686 3020	

UK authorized representative:	UKCA Experts Ltd.	
Full business address:	Dept 302, 43 Owston Road, Carcroft, Doncaster, DN6 8DA, the United Kingdom and is part of AR Experts B.V. located at Amerlandseweg 7, 3621 ZC Breukelen, the Netherlands	

Machine description:	Combination stairlift for wheelchair users and persons with impaired mobility
Year:	2024

The serial number is present on the individual machine in combination with the UKCA-mark, indicating that the machine is covered by this declaration of conformity.

We declare that this product complies with CE-marking legislation hence also the legislation:

- Supply of Machinery (Safety) Regulations 2008
- Electromagnetic Compatibility Regulations 2016
- The Restriction of the Use of Certain Hazardous Substances in Electrical and Electronic Equipment Regulations 2012
- Radio Equipment Regulations 2017

The following British Standards have been used:

BS EN ISO 9001: 2015	Quality Management Systems
BS EN ISO 60204-1:2018	Safety of machinery - Electrical equipment of machines - Part 1: General requirements
BS EN ISO 13849-1:2015	Safety of machinery — Safety-related parts of control systems — Part 1: General principles for design (ISO 13849-1:2015)
BS EN ISO 13849-2:2012	Safety of machinery — Safety-related parts of control systems — Part 2: Validation (ISO 13849-2:2012)

The person empowered to sign this declaration on behalf of the manufacturer, or the UK or GB authorized representative.

_____ CEO Position	_____ Soren Elisiussen Name
Liftup A/S, Hagensvej 21, DK-9530 Støvring, Denmark	
_____ 17 October 2024 Date	_____ _____ Signature

3. Acceptansprovning inför leverans (FAT)



FACTORY ACCEPTANCE TEST

Certificate

is hereby issued to FlexStep V2 with serial no.

(insert serial number / copy of CE certification mark here)

The validity of the CE certificate is subject to correctly performed installation, cf. the manufacturer's instructions.

To certify that all safety tests, performance tests and other tests specified by our certified ISO 9001:2015 Quality Management System have been successfully passed and documented.

Issue date

Test responsible

Liftup A/S | Hagensvej 21 | 9530 Støvring | Denmark
T: +45 96 86 30 20 | M: mail@liftup.dk
www.liftup.dk | CVR: DK-1015 3964



4. Användarvillkor

Som lift får FlexStep endast användas av rullstolsburna och personer som har svårt att gå.



Det är viktigt att läsa igenom denna bruksanvisning innan liften tas i bruk.



VIKTIGT!

Plattformen får **INTE** användas för varutransport eller för att köra pallar med last eller annan form av tung last på den.



VIKTIGT!

Ingen får befinna sig på FlexStep när den ställs om till och från trappa.



VIKTIGT!

Liftens ägare är skyldig att underhålla den enligt underhållsguiden i avsnitt 12.



Kasta inte batterier eller elektrisk och elektronisk utrustning tillsammans med osorterat hushållsavfall. Respektera lokala regler och föreskrifter för avfallshantering.



Max 400 kg
Max 880 lbs

Max. belastning är 400 kg **jämnt fördelat på plattformen** (max. 2 personer).

Ägaren är skyldig att säkerställa att lagstadgade inspektioner, kontroller och servicekontroller utförs med rätt intervaller, se avsnitt 15, och att nödvändig säkerhetsutrustning finns till förfogande.



5. Tekniska specifikationer

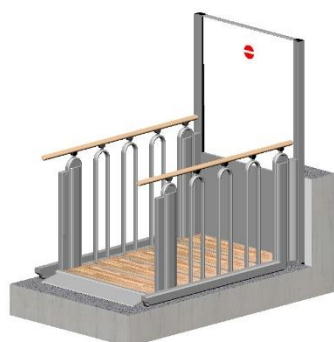

Nedre nivå*



Trappa*



Övre nivå*

* FlexStep-liften visas här med "Raise-To-Fold"-ramp (extra lång ramp), automatisk plattformsspärr samt vertikal säkerhetsspärr.



Alla måttritningar för FlexStep-liftens varianter kan konfigureras i Liftups produktkonfigurator: www.liftup.dk/lpc

Specifikationer:

Strömförsörjning:*

Inomhus:

100-240V / 50 Hz (1,1A) Max: 90W, Standby < 6W

Utomhus:

90-305V-AC / 47 - 63 Hz / 1,67 A / 60W

Lyftkapacitet:

400 kg

Lyfthöjd:

240-1 295 mm

Plattformstorlek:

Invändiga mått:

B 700/800/900/1 000 mm – L 900-1 800 mm

Utvändiga mått:

B 930-1 230 mm – L 1 095-2 010 mm

Egenvikt:

125-205 kg

Ljudnivå:

< 70 dB ^{1) 2)}

¹⁾ Ljudnivån är ett genomsnitt, och det kommer under korta stunder att förekomma ljud > 70 dB

²⁾ När "Raise-To-Fold" (RTF) aktiveras i samband med rampval (extrautrustning), specificeras ljudnivån till < 80 dB

Vatten och damm:

> 50 V: IP67 (Power Supply)/< 50 V: IP23/< 10 V: IPxx

Lyfthastighet/temperatur

°C	mm/sek.
+40 °C – +5 °C	< 60 mm
+5 °C – -10 °C	20 mm
-10 °C – -20 °C	10 mm
-20 °C – -25 °C	10 mm

Max. 200 kg

Godkännande:	Maskindirektivet 2006/42/EF
Arbetscykel:	2 min/5 min
Batterikapacitet:	30 cykler 25 °C. Full uppladdning = 5 timmar
Urladdat batteri:	10 min uppladdning = 1 tur

Alla radiokomponenter uppfyller följande bestämmelser och standarder:

EU	2014/53/EU, Radioutrustningsdirektivet (RED)
FCC (USA)	CFR 47 Part 15
SS-EN 62479:2010	Bedömning av elektronisk och elektrisk lågeffektsutrustnings överensstämmelse med de grundläggande restriktionerna för personexponering för elektromagnetiska fält (10 MHz–300 GHz)
SS-EN 300440, v2.1.1	Kortdistansutrustning (SRD); radioutrustning som används i frekvensområdet 1 GHz till 40 GHz (Electromagnetic compatibility and Radio spectrum Matters Draft)
SS-EN 301489-1, v2.2.0	Elektromagnetisk kompatibilitetsstandard (EMC) för radioutrustning och radiotjänster; utkast (Electromagnetic compatibility and Radio spectrum Matters Draft)
SS-EN 301489-17, v3.2.0	Elektromagnetisk kompatibilitet (EMC) och frågor om radiospektrum (Electromagnetic compatibility and Radio spectrum Matters)
AS/NZS 4268	Radio Equipment and Systems – Short Range devices
AS/NZS 2772.2	Radio Frequency Fields (mean power < 1 mW)

Inbyggd mottagare i FlexStep (MODULE1)

2,4 GHz kortdistansutrustning:	
FCC ID: 2AK8H-MODULE1	
Mottagarklass	3
Mått (L x B x H):	72 x 33 x 10 mm
Vikt:	10 g
Frekvenser:	2 410 GHz 2 435 GHz och 2 460 GHz
Arbetscykel:	< 1 % (endast TX för hopkoppling av fjärrkontroll)
Elförsörjning:	< 0,6 mW kontrollerad miljö
Strömförsörjning:	5,6 Volt 30 mA
Vatten och damm:	IP XX (ska monteras invändigt i Liftup-produkter)
Omgivningstemperatur:	+5 °C till +40 °C
Förvaringstemperatur:	-25 °C till +70 °C
Förväntad livslängd:	> 5 år

Handhållen trådlös fjärrkontroll (REMOTE1)

2,4 GHz kortdistansutrustning:	
FCC ID: 2AK8H-REMOTE1	
Mottagarklass	3
Mått (L x B x H):	96 x 47 x 24 mm
Vikt:	48 g
Frekvenser:	2 410 GHz 2 435 GHz och 2 460 GHz
Arbetscykel:	< 1 %
Elförsörjning:	< 0,6 mW kontrollerad miljö, ”dödmansgrepp”-funktion



Batteri:	3 Volt CR2032
Vatten och damm:	IP 42
Omgivningstemperatur:	+5 °C till +40 °C
Förvaringstemperatur:	-25 °C till +70 °C
Förväntad livslängd:	> 5 år

Väggmonterad trådlös station för tillkallning (REMOTE2)

2,4 GHz kortdistansutrustning:

FCC ID: 2AK8H-REMOTE2

Mottagarklass	3
Mått (L x B x H):	170 x 72 x 42 mm
Vikt:	180–215 g
Frekvenser:	2 410 GHz 2 435 GHz och 2 460 GHz
Arbetscykel:	< 1 %
Elförsörjning:	< 0,6 mW kontrollerad miljö, ”dödmansgrepp”-funktion
Batteri:	3 Volt CR2032
Vatten och damm:	IP 54
Omgivningstemperatur:	+5 °C till +40 °C
Förvaringstemperatur:	-25 °C till +70 °C
Förväntad livslängd:	> 5 år

Med förbehåll för tekniska modifieringar.

Patenterad produkt



Följande patent gäller för produkten:

- EP1254858
- EP1600416



6. Säkerhetsanvisningar

6.1 Installation, hantering och reparation

Försök inte att installera eller reparera din FlexStep-lift själv. Detta SKA göras av en auktoriserad servicetekniker. Ta INTE bort skyddsplattor eller säkerhetsplattor eftersom detta kan medföra att liften orsakar personskada.

Liften levereras vanligtvis av en försäljare som även sköter installationen. Försök inte att flytta liften för hand då detta kan orsaka personskador. Produkten ska flyttas och hanteras med därtill anpassat lyftmaterial (pallyftare, rullbrädor eller liknande).

Liften får inte utsättas för kraftiga stötar/slag då detta kan påverka funktionen.

6.2 Oavsiktliga rörelser hos liften

Om det uppstår situationer eller rörelser vid användning av liften som inte finns beskrivna i denna handbok, ska liften stängas av och teknisk hjälp tillkallas.

Om liften inte rör sig plant som plattform ska den kalibreras genom att plattformen körs ner till golvnivå. Om problemet kvarstår, tillkalla teknisk hjälp.

6.3 Driftsförhållanden

Det fria utrymmet under liften ska hållas fritt från alla material/föremål som kan hindra liftens rörelse i nedåtgående riktning. I annat fall kan liften inte förflytta sig till den nedre nivån och därmed inte användas som rullstolslift.

Om något material/föremål hindrar liftens rörelse i nedåtgående riktning, aktiveras klämskyddet (se avsnitt 6.7).

6.4 Undvik personskada

FlexStep-liften får INTE ställas om från trappa till plattform eller tvärtom när personer eller föremål befinner sig på trappan.

Var uppmärksam på att autoreturfunktionen kan vara påslagen och därmed förvandla liften/plattformen tillbaka till trappa efter 60 sekunders inaktivitet. Liften avger ett tydligt akustiskt larm innan autoreturfunktionen startar. Funktionen avbryts enkelt genom att aktivera en manöverknapp, nödstoppet eller genom att aktivera en IR-sensor

För att undvika personskada är det INTE tillåtet att använda liften när någon riskerar klämskador, klippskador, fall, snubbelskador eller liknande.

Det är viktigt att användaren/operatören säkerställer att liftens rörelse kan ske utan att någon eller något utsätts för fara.

Var extra uppmärksam när mindre barn, äldre människor eller funktionshindrade befinner sig på eller i närheten av trappan/plattformen, eftersom dessa grupper inte alltid kan förväntas förutse de möjliga konsekvenserna av trappans/plattformens rörelser.



6.5 Överbelastning av liften

För att undvika materialskador i samband med överbelastning (max. 400 kg jämnt fördelat) är FlexStep-liften utrustad med en överbelastningssäkring som stoppar liften vid överbelastning och utlöser ett akustiskt larm (se avsnitt 10.8). Kör ner liften för att köra av om den överbelastas.

6.6 Personsäkerhet

FlexStep-liften är utrustad med olika säkerhetsanordningar som säkerställer att användaren eller andra personer inte kommer till skada vid användning av liften.



WARNING!

Även om liften är utrustad med diverse säkerhetsanordningar ska du aldrig använda den om personer eller djur befinner sig i närheten så att det inte uppstår risk för klämskador. **Låt aldrig barn leka med liften.**

6.7 Klämskydd

Under hela liften har ett antal tryckplåtar (klämsäkring) monterats. Dessa aktiveras om något skulle komma i kläm undertill. När klämsäkringen aktiveras, stannar liften och kör ca 2 cm uppåt samtidigt som ett akustiskt larm hörs (se avsnitt 10.8).



Om klämsäkringen aktiveras ska manöverknappen släppas, eventuella material/föremål under liften tas bort och sedan kan liften åter köras till position "lift ner" eller "trappa". (Kör eventuellt lite uppåt för att lättare kunna avlägsna det som befinner sig under liften.)



VIKTIGT!

Var uppmärksam på att löv, grenar och snö kan påverka klämsäkringen vid installation utomhus. Kontrollera därför regelbundet att liften inte kan blockeras på vägen ner.



6.7.1 Infraröd klämsäkring

Infraröda sensorer är monterade mellan planstegen för att undvika klämning mellan stegen och klämrisk under rampen. Om IR-sensorerna bryts när FlexStep ställs om från trappa till plattform eller tvärtom, stannar rörelsen av och ett akustiskt larm hörs (se avsnitt 10.8).

OBSERVERA!



FlexStep-modeller med övre dubbelsteg har upp till 610 mm mellan IR-sensorerna. Liftup rekommenderar därför att ha funktionen "autoretur" avaktiverad på dessa modeller. Detta är också fabriksinställningen på dessa modeller.

Standardmodeller utan övre dubbelsteg har max 305 mm mellan sensorerna, och har autoreturfunktionen aktiverad. Funktionen kan inaktiveras eller aktiveras av en auktoriserad FlexStep-servicetekniker.

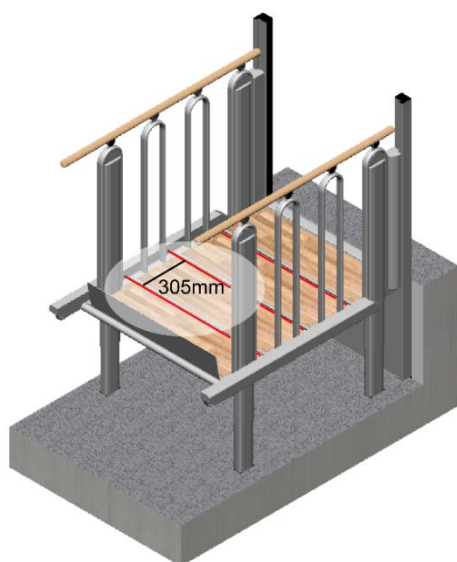

FlexStep utan övre dubbelsteg
305 mm mellan sensorerna
(IR visas med röda markeringar)

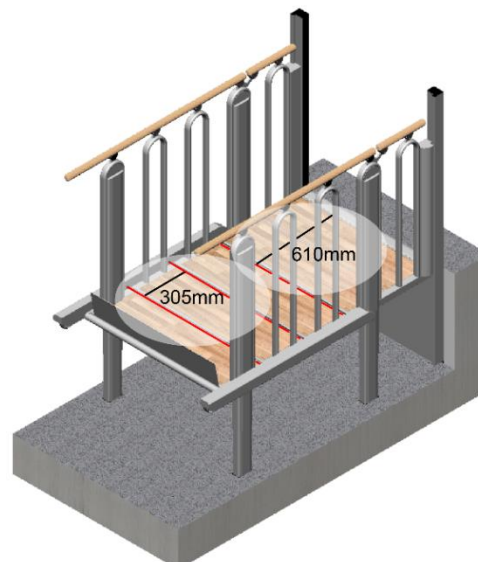

FlexStep med övre dubbelsteg
med 610 mm mellan övernivå
och den första sensorn.



6.8 Säkerhetsspärrar

6.8.1 Ramp som avkörningsskydd

Plattformens ramp fälls upp och låses innan liften börjar röra sig. Rampen fungerar nu som avkörningsskydd. När liften körs ner helt kommer rampen automatiskt att fällas ner (håll in knappen) och fungera som upp-/nedkörningsramp.

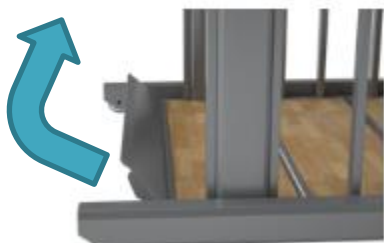

Ramp som avkörningsskydd.

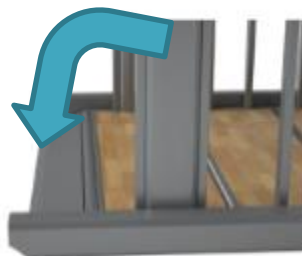

Ramp som upp-/nedkörningsramp.

6.8.2 Automatisk plattformsspärr (extrautrustning)

Den automatiska plattformsspärren är en säkerhetsanordning som skyddar användaren mot avkörning samt av- och påstigning när användaren befinner sig på plattformen. De två mekaniskt drivna, självlåsande bommarna optimerar tillsammans med den aktiva rampen trygghetskänslan för användaren när denna befinner sig på lyftplattformen.

När liften vilar på den nedre nivån hänger bommarna ner längs sidan av liften och ger tillträde till den. När liften åker upp från den nedre nivån och innan liften är mer än 50 mm över den nedre nivån, fälls bommarna upp och låses. Bommarna fungerar nu som avkörningsskydd. När liften kör tillbaka till den nedre nivån eller ställs om till trappläge fälls bommarna automatiskt ner längs sidan och ger tillträde.

Liftup rekommenderar att den automatiska plattformsspärren väljs till på 4-, 5- och 6-stegsliftar.



VIKTIGT!



Den automatiska plattformsspärren har en inbyggd brytare som registrerar om bommarna befinner sig i korrekt horisontellt, låst läge. Om bommarna INTE är i horisontellt, låst läge innan liften är mer än 50 mm över den nedre nivån, stannar liften tills bommarna är frigjorda och fritt kan fällas upp till låst läge.





WARNING!

Var uppmärksam på klämrisk mellan trappräcke och plattformsspärr när liften ställs om från plattform till trappa.

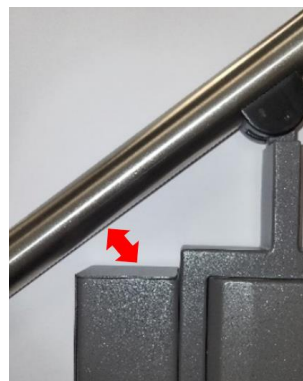

WARNING!

Var uppmärksam på klämrisk mellan fotplatta och tryckstång när liften är ca < 100 mm från den nedre nivån.

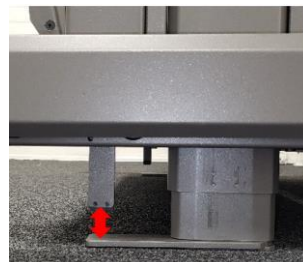

Man får INTE sitta på bommarna



Man får INTE luta sig mot bommarna

6.8.3 Vertikal säkerhetsspärr (extrautrustning)

Om liften har levererats med en vertikal säkerhetsspärr på den övre nivån, stängs denna innan liften börjar röra sig. Säkerhetsspärren kommer alltid att vara stängd när liften inte befinner sig på den övre nivån.

Säkerhetsspärren är stängd när liften inte befinner sig på den övre nivån.



6.8.4 Automatisk dörr (extrautrustning)

Om liften har levererats med automatisk dörr, kommer denna att stängas och dörrmotorn låsas innan liften börjar röra sig. Dörren kommer alltid att vara stängd och låst när liften inte befinner sig på den övre nivån.



VIKTIGT!

Starka vindar kan störa dörrens funktionalitet.

6.9 Om liften är fritt tillgänglig (gäller endast i vissa länder)

Om liften är offentligt tillgänglig ska den som utgångspunkt vara utrustad med nyckelströmbrytare så att liften kan låsas när den inte är under uppsyn.

För att förhindra att personer oavsiktligt kan bli instängda i liften ska den kunna låsas så att ingen kan få tillgång till liften (på vanligt vis). Nyckelströmbrytaren ska förhindra att liften kan sättas i rörelse och säkerställa att dörrar eventuellt kan stängas eller låsas.

Om liften inte är under uppsyn eller låst men ägaren (eller dennes representant) befinner sig i närheten/byggnaden, ska den vara utrustad med en larmsignal för att tillkalla hjälp.

Om liften är utrustad med larmsignal, ska denna signal kopplas till en extern larmanordning (t.ex. ljus, ljud eller liknande) som kan göra andra uppmärksamma på att någon behöver hjälp vid liften. Om liften är installerad på ett sätt så att larmsignal inte är tillräckligt (t.ex. fritt tillgänglig utan uppsyn), ska tvåvägskommunikation installeras.

Om liften är installerad med utrustning för tvåvägskommunikation, ska denna utrustning vara kopplad till ett telefonnummer som alltid (när liften är tillgänglig) ska vara bemannat.

6.10 Avbrott/haveri

6.10.1 Öppning av vertikal säkerhetspärr i nödsituation

Vid nödsituation/avbrott: Tryck långsamt ner säkerhetspärren.

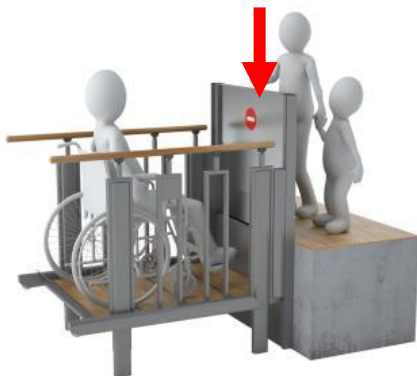

VARNING!

Om man trycker för snabbt kan spärrens motor bli förstörd.



6.10.2 Upplåsning av dörr i nödsituation

Vid nödsituation/avbrott: Frigör den fjäderbelastade sprinten.

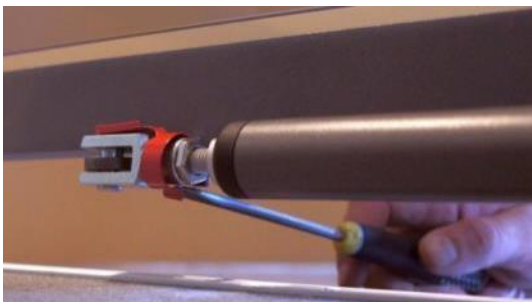

1. Dra ut fjädern ur spindelaxeln med ett lämpligt verktyg – skruvmejsel, linjal, flasköppnare eller liknande.



2. Från utsidan kan du komma åt den nedre delen.



3. Fjädern har lossnat.



4. Dra ut sprinten när fjädern har lossnat.



OBSERVERA:

Det kan vara svårt att dra ut sprinten på grund av trycket på dörrens styrdon.



5. Nu kan dörren öppnas fritt.

När felet har åtgärdats kan dörren stängas igen genom att dessa anvisningar följs i omvänd ordning.



6.10.3 Upplåsning av plattformsspärren i nödsituation

Tryck upp tryckplåtarna under liften så att bommarna faller ner. Fäst eventuellt bommarna med tejp, snöre eller liknande så att de inte fälls upp igen under utgång. Ta en bom åt gången.

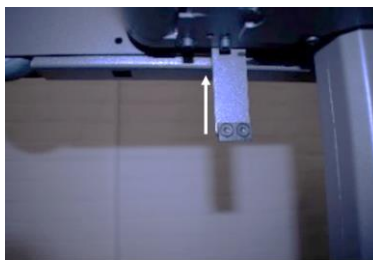

VARNING!

Risk för personskada. Om man släpper bommar/tryckplåt eller inte lyckas binda fast dem ordentligt smäller bommarna upp på plats igen.

6.10.4 Nödbelysning/strömavbrott



Vid strömavbrott eller om strömmen till liftens styrenhet av en eller annan anledning bryts, slår systemet automatiskt över till backup-läge. Det innebär att systemet fortsätter att fungera eftersom liften är försedd med batteribackup. Kontrollpanelen fortsätter att vara upplyst. Ett akustiskt larm gör användaren uppmärksam på att det inte är en "normal driftsituation".

6.10.5 Elektriskt eller mekaniskt fel/defekt

Vid (vissa) mekaniska eller elektriska fel övergår liften automatiskt i ett speciellt "säkerhetsläge" som gör att liften endast kan köra nedåt i låg hastighet. Det är inte möjligt att köra uppåt, se avsnitt 11.2.

6.10.6 Nödevakuering vid haveri

Vid andra (allvarliga) fel, då liften inte kan sänkas ner i "säkerhetsläge" (långsam körning nedåt) är det bara en servicetekniker som kan sätta igång liften igen med hjälp av ett speciellt "serviceläge" som användaren inte har tillgång till. Det är inte möjligt att sänka ner liften manuellt, men i och med den låga lyfthöjden (max. 1 295 mm) kan användaren i sådana fall hjälpas ner från liften för hand. Om en användare ska lyftas av liften (t.ex. en rullstolsburen person) bör lämplig lyftutrustning/hjälpmiddel användas.

Den vertikala säkerhetsspärren eller dörren på den övre nivån kan öppnas för att ge åtkomst till lyftplattformen (se beskrivning ovan). Liftinstallationer som inte är under ständig uppsyn kan utrustas med ett larm.



7. Funktionsbeskrivning



Liften har en så kallad "dödmansgrepp"-funktion, det vill säga att tryckknapparna ska hållas inne under hela körningen.

Liften är enkel att använda: Användaren kör liften till sig med en av tryckknapparna på väggen, på manöverpelaren eller med den tillhörande fjärrkontrollen (extrautrustning). När användaren befinner sig på plattformen styrs den från sidopanelen, där man väljer transport till övre respektive nedre nivå.

8. Montering

Installation av liften utförs av en auktoriserad servicetekniker. Försök inte att flytta eller avinstallera FlexStep eller eventuellt att reparera den. Detta SKA göras av en auktoriserad servicetekniker.

Felaktig montering kan innebära ökad säkerhetsrisk för användarna. Liftup fransäger sig allt ansvar om montering och installation inte har utförts av en auktoriserad servicetekniker.

Kontakta eventuellt en försäljare för mer information om installation av liften:
<https://www.liftup.dk/en/contact/>.

9. Start

FlexStep ska alltid vara ansluten till ett 100–240 V-eluttag och vara påslagen. Vanligtvis är FlexStep alltid i "standby-läge", det vill säga att den är klar för användning så snart du trycker på en av manöverknapparna.

Om nödstoppet är intryckt eller liften har avbrutits via nyckelströmbrytare, ska detta inaktiveras innan liften kan tas i bruk (se mer i avsnitt 10).

10. Manövrering

FlexStep är en unik 2-i-1-lösning som är utformad för att fungera både som trappa och som rullstolslift. Som utgångspunkt är FlexStep en vanlig trappa, men när man trycker på manöverknapparna fälls den upp eller ner till en plattform och blir till en rullstolslift.





10.1 Daglig användning

FlexStep kan aktiveras och manövreras med hjälp av kontrollpanelen på plattformen (fig. 12), en fjärrkontroll (extrautrustning) (fig. 9) eller kontrollpanelen på den övre respektive nedre nivån: Standardstation för tillkallning (fig. 1–4), manöverpelare (fig. 5–8) eller nyckelmanövrerad station för tillkallning (fig. 10). Liften kan därutöver slås på och av via en nyckelströmbrytare (extrautrustning) (fig. 11).



Fig. 1:
Standardstation för
tillkallning, med kabel,
tvåvägs.



Fig. 2:
Standardstation för
tillkallning, med kabel,
trevägs.



Fig. 3:
Standardstation för
tillkallning, trådlös,
tvåvägs.



Fig. 4:
Standardstation för
tillkallning, trådlös,
trevägs.

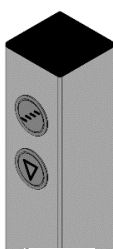

Fig. 5:
Manöverpelare,
med kabel, tvåvägs.

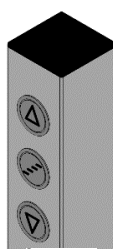

Fig. 6:
Manöverpelare,
med kabel, trevägs.

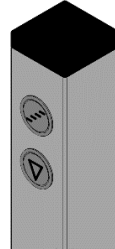

Fig. 7:
Manöverpelare,
trådlös, tvåvägs.

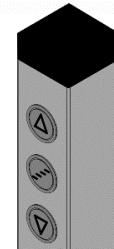

Fig. 8:
Manöverpelare,
trådlös, trevägs.





Fig. 9:
Fjärrkontroll
(extrautrustning).



Fig. 10:
Nyckelmanövrerad
station för tillkallning.

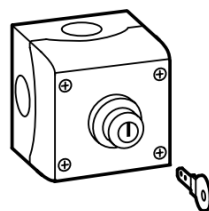

Fig. 11:
Nyckelströmbrytare
PÅ/AV.



Fig. 12:
Kontrollpanel på liften
med
(extrautrustning)/utan
larm.

10.2 Manövrering av FlexStep från den ÖVRE nivån



För att aktivera liften från den ÖVRE nivån, tryck och håll inne pilknappen (▲) på kontrollpanelen. Spärr/dörr på övre nivå stängs.

Trappan ställs om till plattform och körs först ner till den NEDRE nivån där avrullningsskyddet/rampen (fig. 1) och plattformsspärren (fig. 2) fälls upp och låses.

Plattformen åker därefter upp till den ÖVRE nivån, och spärren/dörren på den övre nivån öppnas och ger tillträde till plattformen. Kör försiktigt in på plattformen och lås/bromsa rullstolen (fig. 3).

Tryck och håll inne pilknappen (▼), vilket får spärr/dörr att stängs och plattformen att åka ner till den NEDRE nivån. När plattformen når den nedre nivån sänks avrullningsskyddet ner, och rampen fungerar som upp-/nedkörningsramp (fig. 4). Kör försiktigt av plattformen (fig. 4).

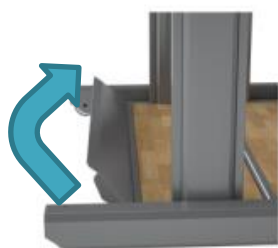

Fig. 1:
Rampen fälls upp och
låses.



Fig. 2:
Automatisk
plattformsspärr
(extrautrustning) fälls
upp och låses.



Fig. 3:
Kör in
på plattformen.



Fig. 4:
Kör av
plattformen.



10.3 Manövrering av FlexStep från den NEDRE nivån



För att aktivera liften från den NEDRE nivån, tryck och håll inne pilknappen (▼) på kontrollpanelen. Spärr/dörr på övre nivå stängs.

Trappan ställs om till plattform och körs ner till den NEDRE nivån. När plattformen når den nedre nivån sänks avrullningsskyddet/plattformsspärren ner (fig. 5 och 6), och rampen fungerar som upp-/nedkörningsramp (fig. 5). Kör försiktigt in på plattformen och lås/bromsa rullstolen (fig. 7).



Tryck och håll inne pilknappen (▲). Nedkörningsramp och plattformsspärr fälls upp och plattformen åker därefter upp till den ÖVRE nivån, och spärren/dörren på den övre nivån öppnas så att det går att köra av på den ÖVRE nivån. Kör försiktigt av plattformen (fig. 8).

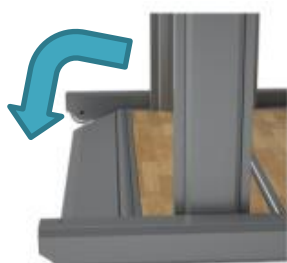

Fig. 5:
Rampen sänks ner.

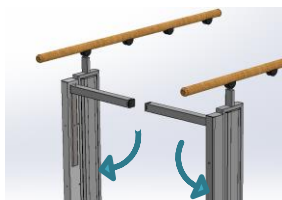

Fig. 6:
Automatisk
plattformsspärr
(extrautrustning)
sänks ner.



Fig. 7:
Kör in på plattformen.



Fig. 8:
Kör av plattformen.

10.4 Manövrering av FlexStep från plattformen



Manövrering av FlexStep som rullstolslift sker med hjälp av kontrollpanelen som är monterad på trappans räcke eller med fjärrkontrollen (extrautrustning). Panelen på plattformen fungerar bara när FlexStep har formen av en plattform. Via kontrollpanelerna på väggen/fjärrkontroll (extrautrustning) kan en assisterande person eventuellt också manövrera plattformen upp och ner.

- För att köra upp plattformen, tryck på pilknappen (▲) och håll inne knappen tills liften stannar och eventuell dörr eller säkerhetsspärr har öppnats.
- För att köra ner plattformen, tryck på pilknappen (▼) och håll inne knappen tills liften stannar, plattformsspärren har sänkts ner och avkörningsrampen har fällts ner och fungerar som upp-/nedkörningsramp.



10.5 Retur till trappa och autoretur



Genom att aktivera knappen med trappsymbolen kan FlexStep ställas om till sin vanliga funktion som trappa.

Var uppmärksam på att om inga manöverknappar eller IR-sensorer har aktiverats under cirka 60 sekunder (standardprogrammering), återgår FlexStep automatiskt till sin vanliga position som trappa (autoretur). Ett akustiskt larm hörs under den automatiska returen (se avsnitt 10.8). Funktionen kan kopplas ur om man inte vill att liften automatiskt ska återgå till trappa.

För FlexStep-modellerna 2+1, 3+1 och 4+1 är autoreturfunktionen alltid avaktiverad från fabriken för att förhindra en eventuell risk för farliga situationer, se avsnitt 6.7.1-

VIKTIGT!



Liftup rekommenderar att autoreturfunktionen alltid stängs av om det inte finns några säkerhetsåtgärder på den övre nivån och på FlexStep med övre dubbelsteg, eftersom farliga situationer kan uppstå här, se avsnitt 6.7.1.

VIKTIGT!



En auktoriserad servicetekniker/återförsäljare kan klargöra om automatisk körning är tillåten, jfr lagstiftningen i det aktuella landet, som alltid ska iakttas..

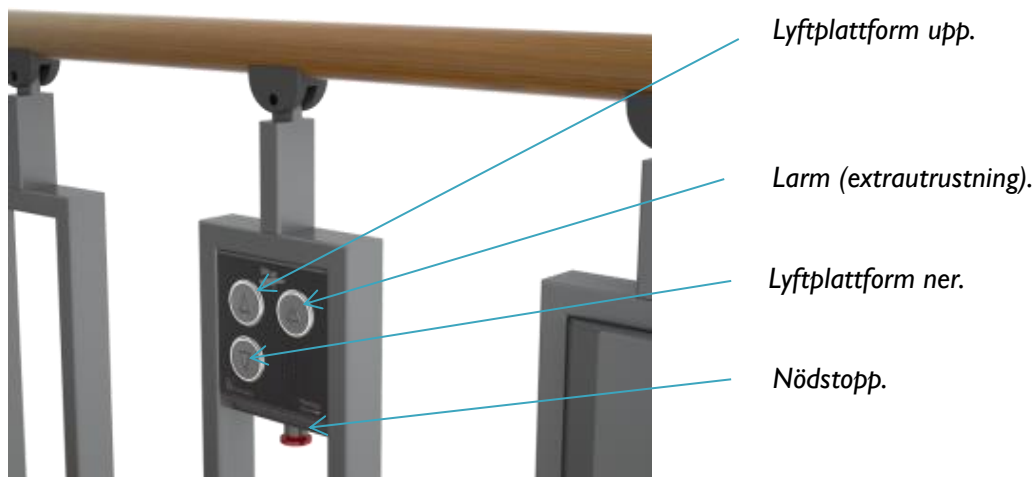

10.6 Nödstopp



Tryck på NÖDSTOPP om liften rör sig på ett oavsiktligt sätt eller om den måste stoppas för att undvika riskfyllda situationer. Vrid knappen medurs för att avaktivera nödstoppet. Därefter är systemet åter klart för användning.



För att aktivera larmfunktion på kontrollpanelen, se avsnitt 10.9.



10.7 PÅ/AV-brytera för laddaren

Liften är utrustad med en PÅ/AV-brytare för laddaren. Bryteran används för att bryta strömförsörjningen från laddaren till liften. Om bryteran sätts på AV körs liften bara på batterierna. Sätts bryteran på AV samtidigt som nödstoppet aktiveras bryts strömförsörjningen även från batterierna till liften. Efter cirka 10 sekunder stängs liften av.

PÅ/AV-bryteran till laddaren används t.ex. i samband med service och underhåll.

När strömmen från laddaren kopplas in igen (PÅ) och nödstoppet inaktiveras, har manöveranordningen åter kopplats på (se avsnitt **Fejl! Henvisningskilde ikke fundet.**). Normalt ska knappen alltid vara i läge PÅ för att batterierna inte ska skadas.

VARNING!



PÅ/AV-knappen kan bryta strömförsörjningen från laddaren till liften. Det är inte huvudströmbrytaren. Om den står på AV under en längre tid kan det ladda ur och skada batterierna. Vid långvarigt strömavbrott bör nödstopp aktiveras för att undvika att batterierna laddas ur helt.

Liften är utrustad med en PÅ/AV-brytare för laddaren. Bryteran används för att bryta strömförsörjningen från laddaren till liften. Om strömbrytaren är inställd på AV, går liften endast på batterierna. Om strömbrytaren är inställd på AV och nödstoppet aktiveras samtidigt, är strömförsörjningen också avstängd från batterierna till liften. Efter ca. 10 sekunder kommer trappan att vara helt avstängd.

PÅ/AV-knappen för laddaren används t.ex. i samband med service och underhåll

När strömmen från laddaren kopplas på igen (PÅ) och nödstoppknappen frigörs startar styrsystemet om (se avsnitt 11.2). Normalt ska bryteran alltid vara i läge PÅ för att batterierna inte ska skadas.

VARNING!



PÅ/AV-brytaren kan bryta strömförsörjningen från laddaren till liften. Det är inte strömbrytaren. Om den står på AV under en längre tid kan det ladda ur och skada batterierna. Vid långvarigt strömavbrott bör nödstoppknappen aktiveras för att undvika att batterierna laddas ur helt.

Strömbrytaren sitter på höger sida under förvaringsfacket för elektronik

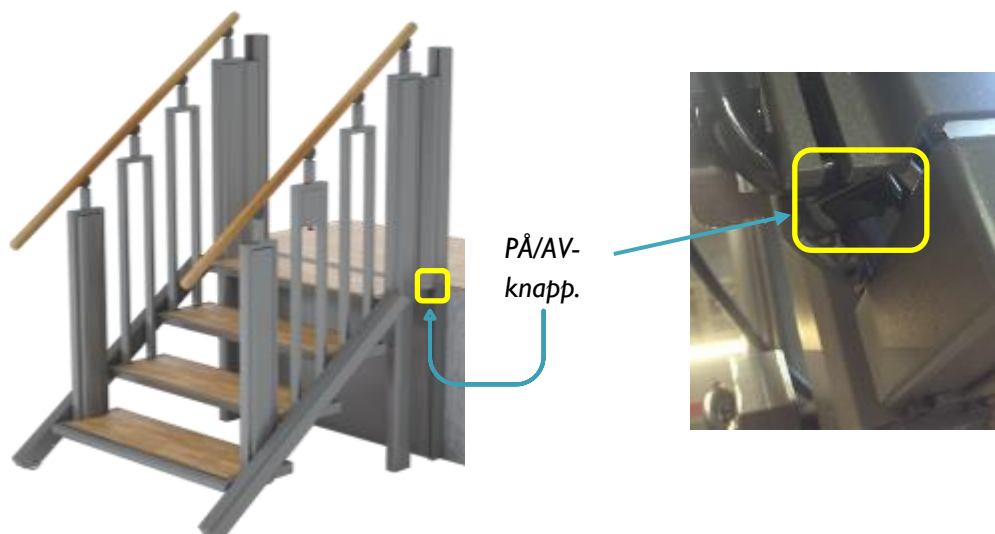

10.8 Akustiska larm

Talfunktion	Aktivitet/varning	
Öppnar	Säkerhetsspärr öppnas	■ ■ ■ ■
Stänger	Säkerhetsspärr stängs	■ ■ ■ ■
Larm: Överbelastning	Plattformen är överbelastad	■ ■ ■ ■ ■ ■ ■ ■
Larm: Batterifel – liften kan inte användas	Det är fel på batteriet. Otillräcklig strömförsörjning (se avsnitt 5 Tekniska specifikationer)	■ ■ ■ ■ ■ ■ ■ ■ ■ ■
Larm: Material/föremål under liften	Ta bort det som finns under liften som hindrar nedkörning	■ ■ ■ ■ ■ ■ ■ ■
Larm: IR-sensorer bryts	Ta bort det som finns under liften som hindrar nedkörning	■ ■ ■ ■ ■ ■ ■ ■ ■ ■
Larm: Material/föremål på liften	Omställning från plattform till trappa är inte möjligt då någon/något befinner sig på plattformen.	■ ■ ■ ■ ■ ■ ■ ■ ■ ■ ■ ■
Ding Ding Ding	När övre/nedre nivån	
Ding Ding Ding	Liften har ställts om till trappa	
Varning: Automatisk körning	Varning om att liften ska ställas om till trappa.	
BIP-BIP-BIP ...	Liften håller på att ställas om till trappa.	■ ■ ■ ■ ■ ■ ...
Nödstopp aktiverat	Den röda nödstoppsknappen är intryckt. Den måste frigöras för att liften ska kunna fungera igen.	■ ■ ■ ■ ■ ■
Liften är låst	Liften är låst med nyckelströmbrytare.	■ ■ ■ ■ ■ ■
Larm: Batterivarning	Låg batterinivå.	■ ■ ■ ■ ■ ■
Larm: Strömmen har brutits – anslut eller tryck på nödstopp	Anslut strömmen eller aktivera nödstopp för att stänga av trappan.	■ ■ ■ ■ ■ ■

■ ■ ■ ■ Hög ton följt av en lägre ton

■ ■ ■ ■ Låg ton följt av en högre ton

||| 3 identiska toner



10.9 Larm och tillkallning av hjälp



Liften kan vara utrustad med en larmknapp så att användaren kan tillkalla hjälp. För att aktivera larmet trycks larmknappen in i ca 5 sekunder.

Larmknappen kan anslutas på flera sätt:

1. Larmknappen är kopplad till en larmanordning i liften som avger en hög pip-ton som uppmärksammar omgivningen på att någon behöver hjälp vid liften.
2. Larmknappen är kopplad till ett intercom-system som ger användaren möjlighet att kontakta extern hjälp, antingen genom analog anslutning eller genom användning av ett SIM-kort.



Endast reläutgång.



Analog anslutning
(SafeLine).



SIM-kort (SafeLine).
Endast EMEA-länder

QR SafeLine

Mer information om hur du använder intercom-systemet SafeLine och om dess funktioner hittar du här:

SafeLine MX3: <https://www.safeline-group.com/en/qg/mx3>



1. Larmknapp
2. Mikrofon
3. Status-LED för kommunikationsmodul



11. Drift

Under normala driftförhållanden ska liften alltid vara ansluten till ett 100-240 V (inomhus)/90-305V (utomhus) eluttag. Det är mycket viktigt att strömmen inte kopplas från eller stängs av eftersom långvarigt strömavbrott (10–20 timmar) kan medföra urladdning av batterierna och därmed driftstopp. Liften kan då inte användas förrän batterierna har laddats igen. Ett akustiskt larm hörs om strömförsörjningen bryts (se avsnitt 10.8).

11.1 Batteribackup

Vid strömavbrott eller om strömmen till styrenheten bryts på något annat sätt, slår styrenheten automatiskt över till backup-läge. Detta innebär att systemet fortsätter att fungera helt normalt eftersom liften är försedd med batteribackup. Vid strömavbrott kommer ett akustiskt larm att höras (se avsnitt 10.8). Så snart strömmen kopplas på igen tystnar larmet. Systemet är nu åter i normal drift. Om det inte går att koppla på strömmen direkt och du vill stänga av larmet, tryck på nödstopp. (Observera att systemet då kommer att behöva kalibreras, se nedan.)



VIKTIGT!

Om strömförsörjningen har varit fränkopplat och nödstoppknappen aktiverad samtidigt, går systemet automatiskt över i "säkerhetsläge" och kommer då att behöva kalibreras (se nedan).

11.2 Kalibrering efter nödstopp/strömavbrott

Om nödstopp har aktiverats och strömmen brutits, eller om systemet uppvisar någon annan form av avvikelse, ska liften kalibreras. Liften övergår automatiskt i ett speciellt "säkerhetsläge" som gör att liften endast kan köra nedåt i låg hastighet tills liften står på golvet.



VIKTIGT!

Om liften inte kör som förväntat eller stannar igen efter några centimeter, kan det ha uppstått tekniska problem som kräver reparation av tekniskt kunnig personal. Kontakta din försäljare för ytterligare hjälp.



12. Underhåll

Rengör genom avtorkning med en hårt urvriden trasa som doppats i vatten med mildt rengöringsmedel.

VIKTIGT!



Använd **INTE** högtryckstvätt eller spola med vattenslang direkt på liften. Aggressiva rengöringsmedel eller liknande får inte användas på liften. Undvik dessutom att det kommer salt eller sand på liften i samband med vinterunderhåll.

Eventuella oljade träbeläggningar ska underhållas regelbundet (ca var tredje månad) med träolja för att säkerställa träets livslängd. Lackerade träbeläggningar ska lackeras om vid behov.

Den tillhörande fjärrkontrollen (extrautrustning) ska förvaras torrt och får inte utsättas för kraftiga slag, t.ex. genom att den kastas. Rengöring får endast ske med en hårt urvriden trasa.

Kontrollera regelbundet under liften så att eventuella löv, grenar eller andra material/föremål kan avlägsnas för att se till att liften kan röra sig fritt.

12.1 Byte av batteri i stationer för tillkallning/fjärrkontroll

I trådlösa stationer för tillkallning, manöverpelare och fjärrkontroll (extrautrustning) är 1 st. CR2032-batteri installerat.



För att säkerställa stabil funktion ska batteriet bytas vartannat år.



SE UPP så att du inte sväljer knappcellsbatteriet, och undvik att stoppa batteriet i munnen på grund av sväljningsrisken.



Förvara batterierna utom räckhåll för små barn. Om ett barn sväljer ett batteri, ska läkare kontaktas omedelbart.



Kasta inte batteriet tillsammans med osorterat hushållsavfall. Respektera lokala regler och föreskrifter för avfallshantering.



Så här byter du batteriet

Handhållen fjärrkontroll:

1. Lossa skruven (Torx TX 6) på fjärrkontrollens baksida.
2. Ta bort bakstycket.
3. Byt batteriet.
4. Montera fast bakstycket igen och testa fjärrkontrollen.



Station för tillkallning:

För att komma åt batteriet lossas de 2 Torxskruvarna, och kåpan dras ner och separeras från underdelen.

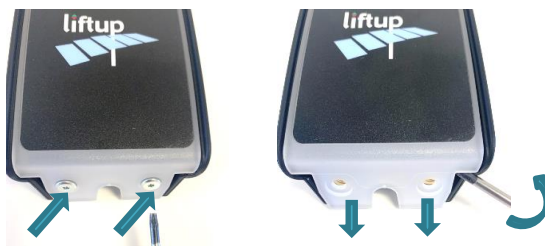

Manöverpelare

För att komma åt batteriet lossas de 4 skruvarna, och kåpan dras försiktigt upp.



VIKTIGT!

Var försiktig så att du inte drar loss kablarna från varandra. Kretskortet lossas försiktigt från kåpan.

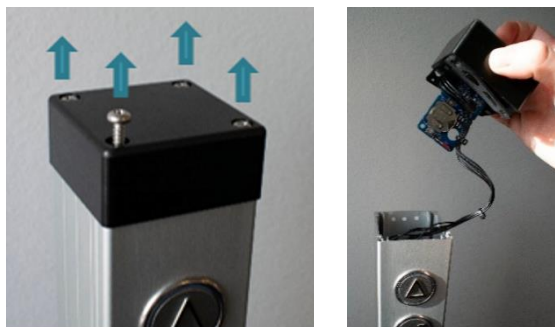

1. Byt batteriet.
2. Montera allt i omvänd ordning och testa knapparna.



Om fjärrkontrollen eller mottagaren har varit strömlös länge kan det vara nödvändigt att kalibrera systemet (koppla ihop de två enheterna), se avsnitt 13.



13. Hopkoppling av sändare och mottagare

13.1 Trådlös station för tillkallning/manöverpelare 2,4 GHz

Sändare och mottagare måste alltid vara hopkopplade för att fungera. Detta görs vanligtvis på fabriken eller av en auktoriserad servicetekniker. Mottagaren reagerar inte på en sändare som den inte är hopkopplad med. En mottagare kan kopplas ihop med upp till 20 sändare. En sändare kan kopplas ihop med flera mottagare vid behov.

Så kopplar du ihop sändare och mottagare:

1. För att komma åt S4 på mottagaren lossas den översta skruven och "MODULE1" dras uppåt från toppen av väggprofilen.

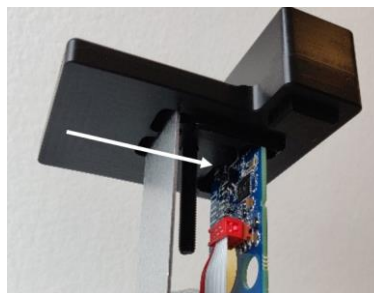

2. Tryck kort på S4 på mottagaren så börjar kontrollampen (LED) att blinka långsamt. Mottagaren är nu i installationsläge i 2 minuter.

3. Så kommer du åt sändaren:

Station för tillkallning

För att komma åt kretskortet med sändare lossas de 2 Torxskruvarna, och kåpan dras ner och separeras från underdelen.

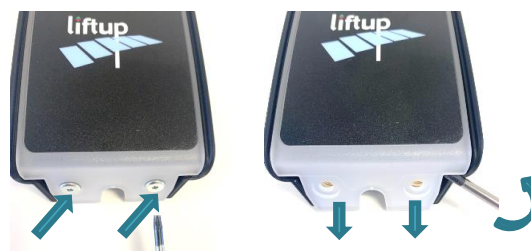

Manöverpelare

För att komma åt kretskortet med sändare lossas de 4 översta skruvarna, och kåpan dras försiktigt upp. Kretskortet lossas försiktigt från kåpan.



VIKTIGT!

Var försiktig så att du inte drar loss kablarna från varandra. Kretskortet lossas försiktigt från kåpan.



- Nu är kretskortet med sändaren synligt. Tryck kort på S4 för att koppla ihop den med mottagaren (ska göras inom 2 min).

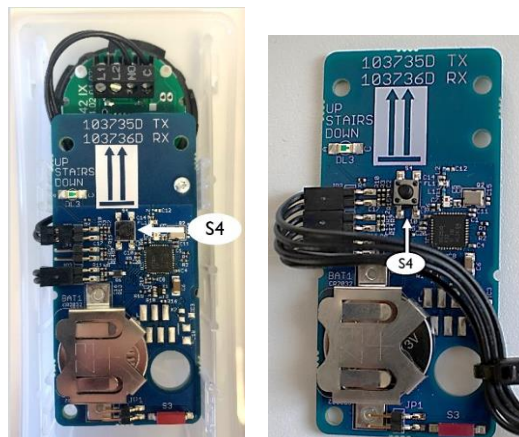

- Testa systemet för att säkerställa att hopkopplingen har genomförts korrekt, om inte, upprepa punkt 1–4.
- Om flera fjärrkontroller ska kopplas ihop med mottagaren, upprepa från och med steg 2 ovan.
- Montera på kåpan igen.

För att nollställa en station för tillkallning/manöverpelare så att den inte längre är hopkopplad med liften, ska nedanstående punkter följas:

Så nollställer du sändaren:

- Tryck på S4 (2) på sändaren i mer än 10 sekunder.
- När kontrollampans lysdiod (1) börjar blinka snabbt har sändaren nollställts.



Så nollställer du mottagaren:

- Tryck på S4 (2) på mottagaren i mer än 10 sekunder.
- När kontrollampans lysdiod börjar blinka snabbt har mottagaren nollställts.



13.2 Fjärrkontroll 2,4 GHz

Sändare och mottagare måste alltid vara hopkopplade för att fungera. Detta görs vanligtvis på fabriken eller av en auktoriserad servicetekniker. Mottagaren reagerar inte på en sändare som den inte är hopkopplad med. En mottagare kan kopplas ihop med upp till 20 sändare. En sändare kan kopplas ihop med flera mottagare om så önskas.

Så kopplar du ihop sändare och mottagare:

1. För att komma åt S4 på 2,4 GHz-mottagaren lossas den översta skruven och "MODULE1" dras uppåt från toppen av väggprofilen.
2. Tryck kort på S4 på mottagaren så börjar kontrollampen att blinka långsamt. Mottagaren är nu i installationsläge i 2 minuter.
3. Tryck samtidigt på "pil upp" (↑) och "pil ner" (↓) på fjärrkontrollen, och håll dem intryckta i cirka 5 sekunder tills fjärrkontrollens kontrollampa börjar blinka långsamt. Fjärrkontrollen är nu i installationsläge i 2 minuter. Det ska blinka gult. Om det blinkar rött är det en 868 MHz-modell som inte passar till mottagaren.

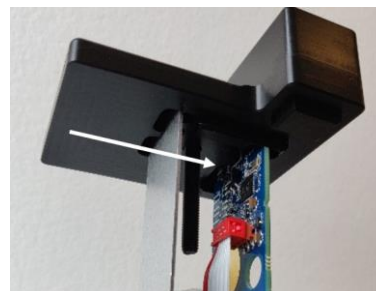

Alternativt:

Tryck på "Connect" (S4) om fjärrkontrollen är öppen.

4. När kontrollampen på fjärrkontrollen slutar blinka är den hopkopplad med liften.
5. Testa systemet för att säkerställa att hopkopplingen har genomförts korrekt, om inte, upprepa punkt 1–4 ovan.
6. Om flera fjärrkontroller ska kopplas ihop med mottagaren, upprepa från och med steg 2 ovan.

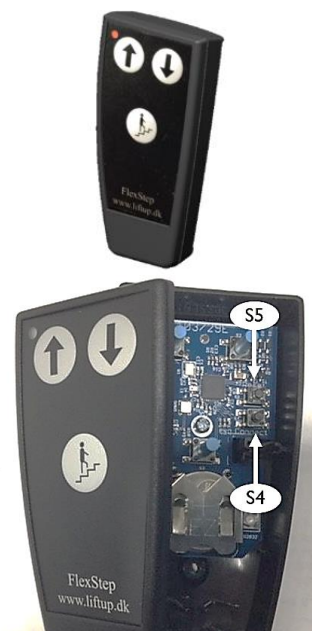

För att nollställa en fjärrkontroll så att den inte längre är hopkopplad med liften, ska du göra följande:

Så nollställer du sändaren

1. Tryck samtidigt på knapparna UPP (↑) och NER (↓) i cirka 5 sekunder tills fjärrkontrollens kontrolliod börjar blinka långsamt.
2. Fjärrkontrollen är nu i installationsläge i 2 minuter. Inom dessa 2 minuter ska följande sekvens utföras:

Tryck på: UPP (↑), UPP (↑), NER (↓), NER (↓), UPP (↑), NER (↓), UPP (↑), NER (↓)

Om sekvensen är korrekt utförd, blinkar kontrollampan (LED) snabbt 10 gånger.

Alternativt:

Tryck på "Reset" (S5) om fjärrkontrollen är öppen.

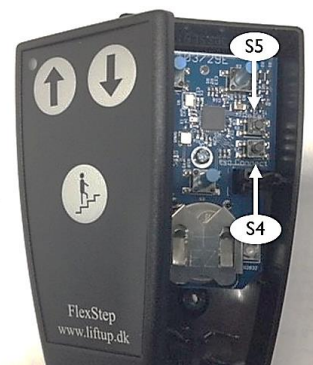

Testa systemet för att säkerställa att nollställningen har genomförts korrekt och fjärrkontrollen inte längre är ansluten. Om inte, upprepa punkt 1–3 ovan.

Så nollställer du mottagaren:

1. Tryck på S4 på mottagaren i mer än 10 sekunder.
2. När kontrollampan börjar blinka snabbt 10 gånger har mottagaren nollställts.



14. Installation och överlämning

Nedanstående installations- och överlämningschecklista som går igenom liftens drift och säkerhetsfunktioner ska gås igenom med användaren/ägaren av liften före avslutad installation.



Installation and handover – FlexStep V2

Version: 240.0

Installation site		Product	
Name/Company		Product	
Address		Serial number	
Postal code/City		Installation date	
Contact person		Installed by	
Telephone		Customer accept	

Checklist:

No.	Description	Checked
1	Perform test with client, including control units, doors/barriers/ramp, full operation, emergency stop.	<input type="checkbox"/>
	Review of the manual with client, including:	
	Instruction of use	
2	• Operating units	<input type="checkbox"/>
3	• Key Switch On/Off	<input type="checkbox"/>
4	• Auto return function (automatic, activation/deactivation, personal safety)	<input type="checkbox"/>
5	• Emergency stop	<input type="checkbox"/>
6	• ON/OFF switch for the charger and the effect on the battery	<input type="checkbox"/>
7	• Alarm and emergency call	<input type="checkbox"/>
8	• Parring operating units	<input type="checkbox"/>
	Safety instructions	
9	• Audible alarms	<input type="checkbox"/>
10	• Handling	<input type="checkbox"/>
11	• Warnings	<input type="checkbox"/>
12	• Overload	<input type="checkbox"/>
13	• Personal safety, including auto return function	<input type="checkbox"/>
14	• Anti-crushing	<input type="checkbox"/>
15	• Safety barriers	<input type="checkbox"/>
16	• Emergency evacuation	<input type="checkbox"/>
	Maintenance	
17	• Cleaning	<input type="checkbox"/>
18	• Replacement of battery in call stations	<input type="checkbox"/>
19	• Explain outdoor treatment: (no salt, no high-pressure water)	<input type="checkbox"/>
20	Inform the client about the legal requirements for statutory and service inspection.	<input type="checkbox"/>
21	Present the customer for the possible service agreements.	<input type="checkbox"/>
22	Update service log	<input type="checkbox"/>

Comments

lifting people

Liftup A/S | Hagensvej 21 | DK-9530 Støvring | Danmark | T: +45 9686 3020 | M: support@liftup.dk | CVR: DK-1015 3964



15. Inspektion, kontroll och servicekontroll

Förutom det allmänna underhållet som beskrivs i avsnitt 12 ska regelbundna servicekontroller samt lagstadgade kontroller och inspektioner av liften utföras.



VIKTIGT!

Av säkerhetsskäl är det mycket viktigt att dessa servicekontroller samt lagstadgade kontroller och inspektioner utförs eftersom uteblivna eller felaktigt utförda kontroller, inspektioner och servicekontroller kan medföra personskada.

15.1 Lagstadgad inspektion och kontroll

Lagstadgade kontroller och inspektioner av liften ska utföras eftersom den är godkänd för persontransport. Det är ägarens ansvar och skyldighet att se till att detta efterföljs.



VIKTIGT!

Antalet lagstadgade inspektioner regleras av lagstiftningen i det aktuella landet.

15.2 Regelbundna servicekontroller

Som tillverkare ställer vi krav på att det utförs regelbundna servicekontroller av liften, se angivet tidsintervall nedan.



VIKTIGT!

Reklamationsrätten kan upphöra om minimikravet för servicekontroller inte uppfylls.

Tillverkarens minimikrav på antal servicekontroller per år:

	Inomhus	Utomhus
Inte fritt tillgänglig	1	2
Offentlig	2	4

Som tillverkare rekommenderar vi att de regelbundna servicekontrollerna utförs av en auktoriserad servicetekniker. Försäljaren som du har köpt produkten av erbjuder denna tjänst, men om du vill anlita en annan leverantör är det liftägarens ansvar att säkerställa att den valda serviceteknikern är kvalificerad för produkten i fråga.

Se eventuellt: <https://www.liftup.dk/en/contact/>



VIKTIGT!

Innan liften servas ska nödstoppknappen tryckas in. Detta görs för att förhindra oavsiktlig körning. Det är serviceteknikerns ansvar att nödstoppknappen trycks in innan servicearbete påbörjas.

OBS! Det räcker inte att bryta strömförsörjningen eftersom systemet har batteri-backup.



15.4 Servicebok

Ett formulär (som det nedan) ska fyllas i efter varje kontroll.



Service logbook

Version: 3.0

Installation site		Product	
Name/Company		Product name	
Adress		Serialnumber	
Postcode / City		Installation date	
Contact person		Installed by	
Telephone no.			

Comments

No.	Date	Lognotes	Signature
1			
2			
3			
4			
5			
6			
7			
8			
9			
10			
12			
13			
14			
15			

lifting people

Liftup A/S | Hagensvej 21 | DK-9530 Støvring | Danmark | T: +45 9686 3020 | M: support@liftup.dk | CVR: DK-1013 3964



16. Servicelogg på nätet (gäller endast i vissa länder)

Med en mobiltelefon, surfplatta eller liknande kan QR-koden skannas. QR-koden finns på främre delen av vänster vängstycke:



I avsnitt 3 har ett CE-märke med denna specifika lifts serienummer samt QR-kod med direkt tillgång till liftens servicelogg på nätet infogats. När QR-koden skannas kommer man direkt till liftens servicelogg på nätet, och en ny post upprättas. Fälten fylls i och servicetekniker/montör/kontrollmyndighet bekräftar loggen elektroniskt efter varje besök.

Log no. #	Log entry date	Created by	Log entry text	Comments	Signature
1	15/01/2019	PB	Installation/opstilling af lift	Liften er installeret. Intet øvrigt at bemærke ifm. installationen.	PB
2	16/01/2019	Peter Pedersen	Opstillingskontrol	Liften er opstillingskontrolleret iht. bekendtgørelse, uden bemærkninger. Lifte må herefter tages i anvendelse	PP
3	13/02/2020	Hans Jensen	Årlig eftersyn	Årlig eftersyn gennemført iht. serviceaftale med Liftup A/S. Intet øvrigt at bemærke.	HJ

1. Her kan du se udstyrsdetaljer såsom: serienummer, produktionsår med mere.
2. Klik på linket for at se en video om produktet.
3. Dette er selve "log-bogen" for udstyret. Denne skal opdateres af serviceteknikeren ved hvert service besøg.
4. Loggen skal udfyldes med dato, navn, en sigende log entry tekst samt relevante kommentarer. Til slut underskrives loggen elektronisk.



17. Reservdelar och tillbehör

VIKTIGT!



Det är viktigt att originalreservdelar alltid används. Byte av delar får endast göras av en auktoriserad servicetekniker. Om reservdelar som inte är original används, kan fabriksgarantin upphöra att gälla. Dessutom kan produktens säkerhet försämrats, och det kan uppstå risk för personskador.

För information om reservdelar och service hänvisar vi till våra återförsäljare:

<https://www.liftup.dk/en/contact/>

Art. No.	Description
103332	Spare part package - FlexStep V2
100338	Micro Switch - Safety system - V4L IP67
100339	Emergency stop button
100413	Spring for ramp lock
103815	Brake for ramp
101139	Timing belt
103482	Control Board for FlexStep V2
103738	Print for connection board FSV2/ELV3 2.4 GHz
102744	Motor for barrier, FS2
102759	POM guide for stairs/wall profile
102766	Brush for wall profile
102768	Spring for safety barrier contact
102769	Print for safety barrier contact
102890	Battery 12V 5Ah LiFePo4 FlexStep V2
103008	IR Safety RX board - FlexStep V2
103009	IR Safety TX board - FlexStep V2
103011	IR Termination board - FlexStep V2
103033	Plastic washer for steps, FS2
103080	Power supply unit 36 V (EU)
104198	Power supply unit 36 V (US)
103090	Circlip for steps, FS2
103091	E-chain for FS2
103092	Mounting bracket for E-chain
100336	Motor for ramp FS2
103108	Complete spindle unit with motor
103289	Push button, FS2, arrow, outdoor
103290	Push button, FS2, bell, outdoor
103333	Programming Cable FS2



18. Nedmontering

För att säkerställa att liften monteras ner korrekt för eventuell återanvändning i annan installation, rekommenderar vi att en auktoriserad servicetekniker anlitas. Kontakta din försäljare för att få hjälp med nedmonteringen.

Var uppmärksam på att det kan finnas risk för vältning/tippning när FlexStep lossas från byggnaden.

19. Bortskaffning

Det är ägarens skyldighet att bortskaffa produkten enligt aktuella, gällande regler. Var speciellt uppmärksam på att styrenheten och fjärrkontrollen innehåller batterier som ska bortskaffas separat.



VIKTIGT!

Kasta inte batterier i hushållssoporna. När du kastar batterier ska lokala bestämmelser och föreskrifter följas.

Kontakta eventuellt din försäljare för att få hjälp med bortskaffningen.

19.1 Materialspecifikation för FlexStep

Material	Ingår i följande komponenter/delar ¹⁾
Stål (S 235 JR)	Ram, trappsteg, vagnstycken ²⁾ , ledstänger
Aluminium (Al-Mg G3)	Ramp, täckplåtar, tryckplåtar, vagnstycken ²⁾ , inlägg i trappsteg
Mässing (Cu Zn 39 Pb 3)	Bussningar, packningar, ledstänger
Plast, polyoxymetylen (POM)	Bussningar till ledstänger, glidskenor, bussningar, packningar
Trä (ek, bok, mahogny m.m.)	Inlägg i trappsteg, ledstänger
Elektronik	Styrenhet/PCB, lyftpelare
Koppar	Kablar

¹⁾ Stationer för tillkallning, manöverpelare och andra externa komponenter är inte inkluderade.

²⁾ Beroende på modell kan vagnstycken vara tillverkade av stål eller aluminium.



20. Reklamationsrätt

Reklamationsrätten gäller enligt vid var tid gällande regler för reklamationsrätt.

Liftup erbjuder full reklamationsrätt på reservdelar i två år förutsatt att produkten är registrerad hos Liftup (<http://lpr.liftup.dk/>):

Product Registration

Register your product today and receive 2-years liability for defect on your product directly from Liftup.

Product ID - Serial no.

Type of registrant

First name

Last name

Organization

Address

City

Region / State

Zip Code

Phone +

Email

Language

Copy of receipt Der er ingen fil valgt

If you want to stay updated regarding the latest news and updates, please fill in the check box.

By registering your information, you agree that Liftup may keep your information in the 2-year period of Liability for defects and contact you upon updated user guides and product safety. When the period of Liability for defects has expired, we will contact you again to ask if we may retain your information. Otherwise they will be deleted. Additionally, this information is used for internal statistics, but is not disclosed to third parties. You can revoke your consent at any time.

For any questions regarding registration or liability for defects please contact mail@liftup.dk.



Läs mer om detta i våra försäljnings- och leveransvillkor, som du hittar på vår webbplats: <https://www.liftup.dk/en/about-liftup/general-conditions/>



OBS!

Reklamationsrätten kan upphöra om de föreskrivna servicekontrollerna inte utförs.

Om de föreskrivna inspektionerna, kontrollerna och servicekontrollerna inte utförs, se avsnitt 15, kan det få allvarliga konsekvenser för produktens säkerhet. Det är kundens ansvar att de föreskrivna inspektionerna, kontrollerna och servicekontrollerna av produkten alltid utförs, se AT Förordning 461 från 23 maj 2016, bilaga 2 och 3 samt AT Förordning 1109 § 14.





lifting people

We want to change the way people think about access products: More than a technology you need – it's a technology you want. We design thoughtful, holistic and aesthetic access solutions where every element adds to improve the total user experience. We create unique tailor-made solutions where our products help people and are fully and beautifully integrated in the architectural environment. This means that our access solutions also have an emotionally uplifting and satisfying impact – because they are comfortable, user-friendly and well-designed. This also means that we can transform access enablers from being tools that solves a task for the few – to being smart and pleasurable design elements for everyone to enjoy.

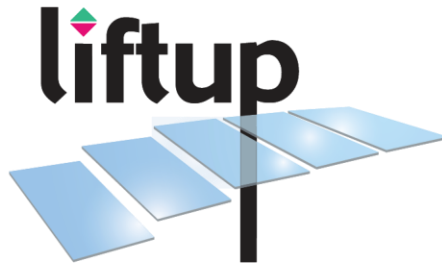

Distributed by:

WWW.LIFTUP.DK